

**ZEPPELIN**<sup>®</sup>  
*the power of the land*

**MANUAL DE SEGURIDAD DEL OPERADOR**  
**REMOLQUE BASCULANTE 2.500KG.**  
**MODELO ES70611 - ES70610 - ES70903**



**IMPORTANTE:**

**LEA LAS INSTRUCCIONES ANTES DE INSTALAR Y USAR ESTA MÁQUINA.**

[www.zeppelinmaquinaria.es](http://www.zeppelinmaquinaria.es)

## Indice

1. INTRODUCCIÓN.....	3
2. SEGURIDAD .....	4
3. CARACTERÍSTICAS TÉCNICAS .....	5
4. DESPIECE .....	6
5. GARANTÍA .....	7

**ZEPPELIN**<sup>®</sup>  
the power of the land

## **1 ADVERTENCIA ANTES DE EMPEZAR A USAR EL REMOLQUE**

Los fabricantes de actualizaciones de tecnología y diseño no pueden actualizarse a tiempo. Por favor, actualice usted mismo.

¡Lea detenidamente el rendimiento antes de usarlo!

¡No pierda ninguna pieza antes de su uso!

Si tiene alguna pregunta, comuníquese con el fabricante.

¡Utilice la máquina con cuidado!

¡No use en exceso la máquina en ningún caso!

Utilice el guante, las gafas protectoras y otras herramientas de protección para protegerse con la máquina.

Por favor, no use ropa suelta y cabello largo. Uñas largas. Una máquina operativa como joyas.

Use máquinas sin ningún ambiente físico peligroso.

No dañe ni pierda la cubierta de las instrucciones. Para evitar el mantenimiento y el mantenimiento del problema

Por favor, asegúrese de que todos los componentes sean normales antes de su uso

¡No repare ni verifique la máquina durante el uso del tractor!

Por favor, determine el alcance del uso de la máquina

Tenga en cuenta que en el uso de peligros inesperados en un entorno diferente!

Un niño y una persona que no opera la máquina. Lejos de la máquina.

¡No use máquinas de fatiga, alcohol y uso de drogas!

Mantenga sus desechos (bolsas de plástico, películas, plástico) lejos de niños y bebés.

¡Asegúrate de que ni los niños ni los bebés se toquen!

### 1.1 RECOMENDACIONES ADICIONALES

- \* Por favor trabaje con el tractor en tres puntos con caballos de fuerza correspondientes.
- \* Está prohibido transportar personas y o animales. Frágil.

## 2 SIMBOLOS DE SEGURIDAD Y SU INTERPRETACIÓN

	No exceda la carga máxima.
	No exceda la altura.
	Lea atentamente el manual.
	Por favor, use guantes adecuados para trabajar.
	Por favor, use calzado adecuado para trabajar.
	Tenga cuidado con golpes y pilladas.
	Por favor mantener el equilibrio de la máquina.
	¡Atención! (A toda la seguridad e señales de uso)

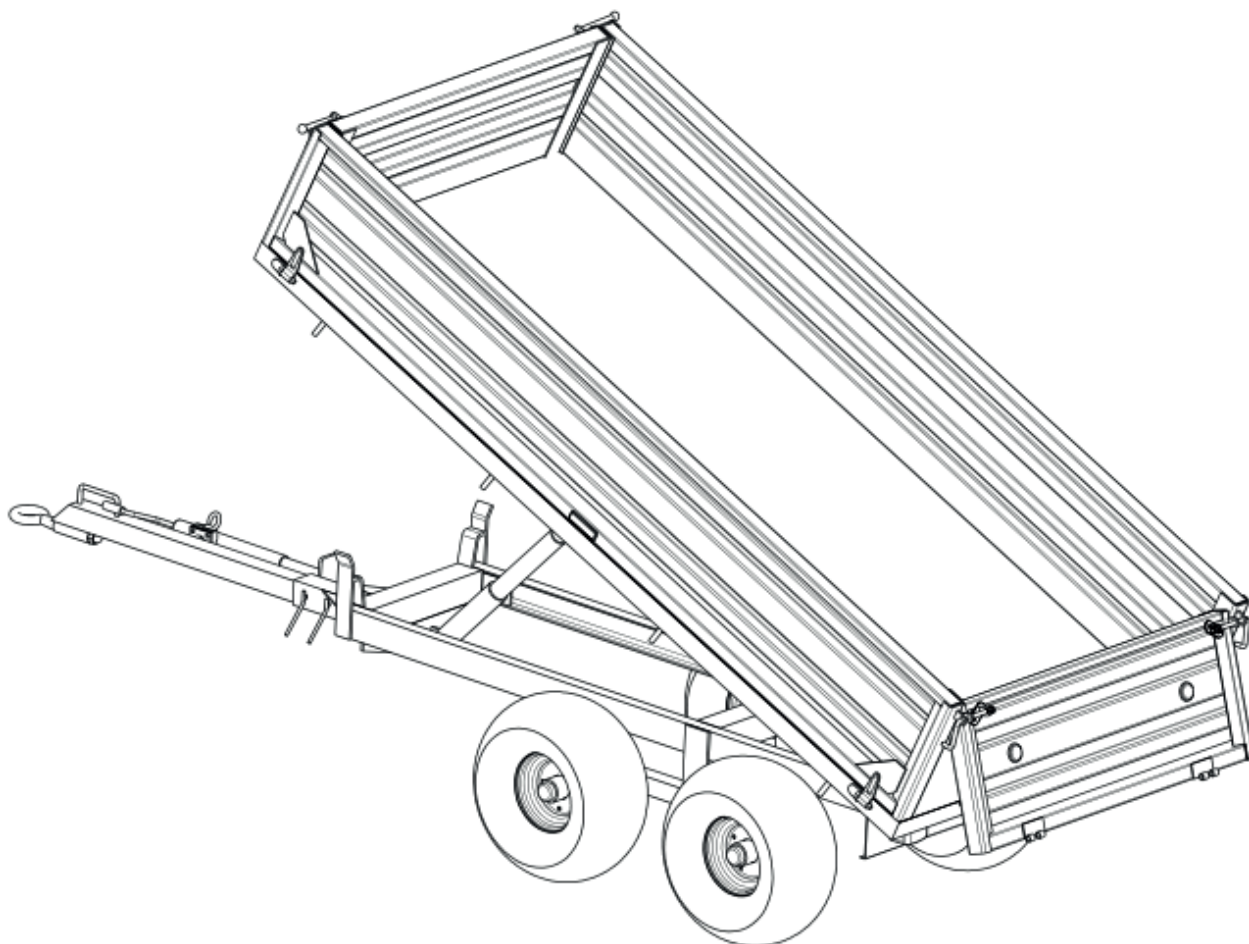
**3. CARACTERÍSTICAS TÉCNICAS**

Referencia	HP Potencia min.	Carga Máx.	Peso	Ruedas	Medidas (Ancho, largo, alto)
ES70611	18-50	2500	320	2	1200x2400x400 mm.
ES70610	18-50	2500	320	4	1200x2400x400 mm.
ES70903	18-50	2500	320	4	1200x2400x400 mm.

## 4. DESPIECE DE LA MÁQUINA

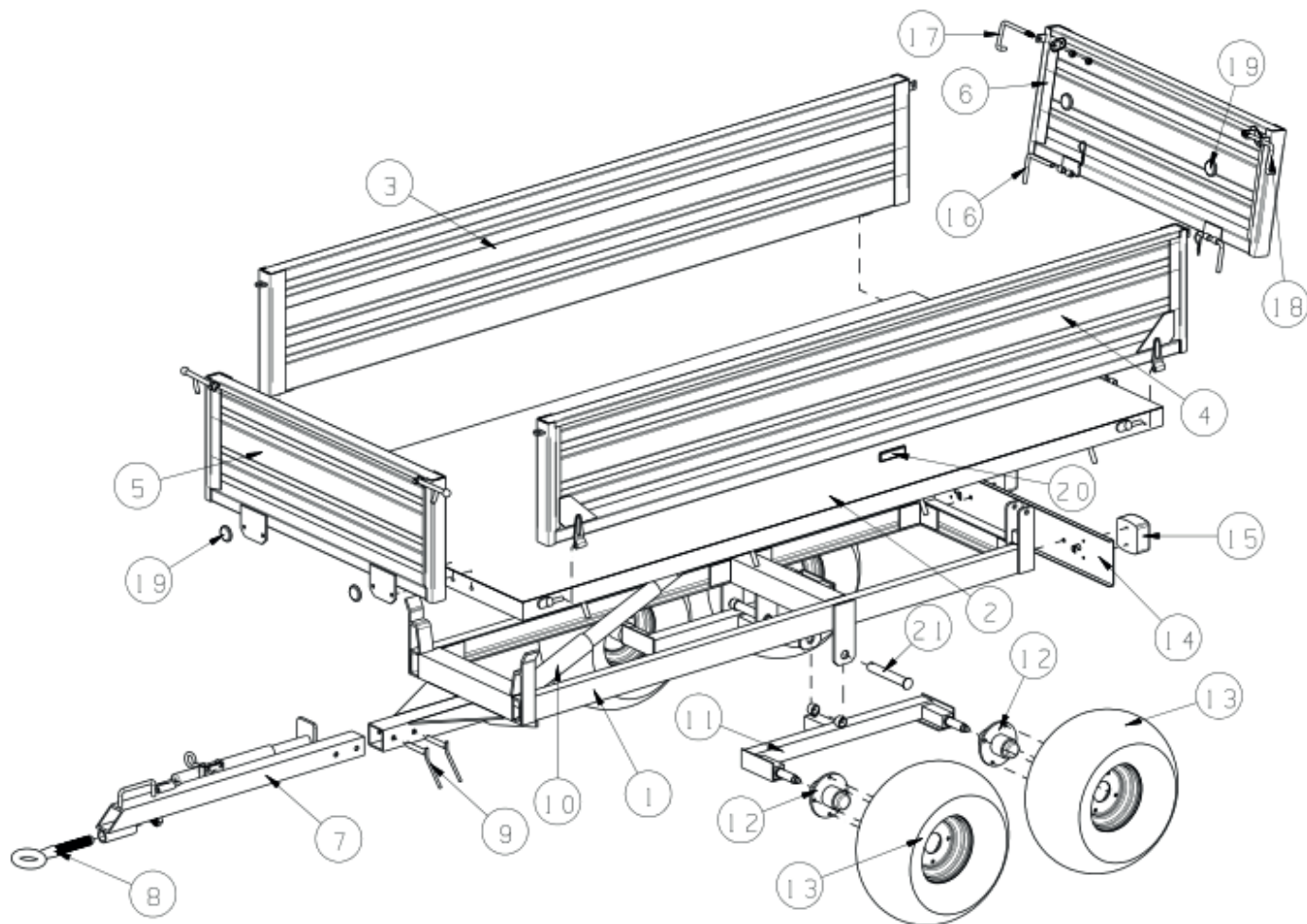

Número	Definición	Cantidad
1	Cuadro	1
2	Suelo	1
3	Puerta derecha	1
4	Puerta izquierda	1
5	Puerta frontal	1
6	Puerta trasera	1
7	Barra de arrastre	1
8	Enganche	1
9	Pasador de la barra de arrastre	2
10	Cilindro	1
11	Eje	2
12	Cubo	4
13	Ruedas	4
14	Placa derecha.	1
15	Luz	1
16	Pasador puerta principal.	2
17	Pasador izquierdo apertura puerta principal.	1
18	Pasador derecho apertura puerta principal.	1
19	Luz principal	2
20	Luces laterales	2
21	Pasador eje	2

## 5. GARANTÍA

### Política de garantía.

Todas nuestras máquinas están garantizadas por defectos de fabricación por doce (12) meses a partir del momento de la entrega. La sustitución durante la garantía está subordinada a la restitución de las piezas averiadas.

Para cualquier tema de reclamación en el período establecido, se deberá cumplimentar el archivo correspondiente de reclamación disponible en la página web [www.amasoluciones.com](http://www.amasoluciones.com), más la factura de compra del producto.

la garantía quedará anulada cuando se cumpla cualquiera de los siguientes casos:

- Cuando se demuestre un mal funcionamiento imputable a causa de un error humano, o negligencia del usuario de la máquina.
- Cuando se ultrapase el límite de uso de la máquina, ya sea por presión, caudal, peso, o revoluciones de la toma de fuerza.
- Cuando durante las reparaciones se utilice piezas no originales de ZEPPELIN o que realice cualquier operación de mantenimiento o reparación en un servicio técnico no autorizado por ZEPPELIN.

Número de fábrica: .....

Fecha de producción: .....

Firma del controlador: .....

Fecha de venta: .....

Firma del vendedor: .....

Sello del vendedor:

**ZEPPELIN**<sup>®</sup>  
the power of the land

**ZEPPELIN**

[www.zepelinmaquinaria.es](http://www.zepelinmaquinaria.es)

**ZEPPELIN**<sup>®</sup>  
the power of the land